

Serie SGZ 20 / SGZ 20 Series

Sicheres Greifen ab Werkstück-Ø von 7 mm
 Sure gripping of workpieces from dia. 7 mm

● MF.4020

● MF.4020TS
 mit Sensor
 with sensor

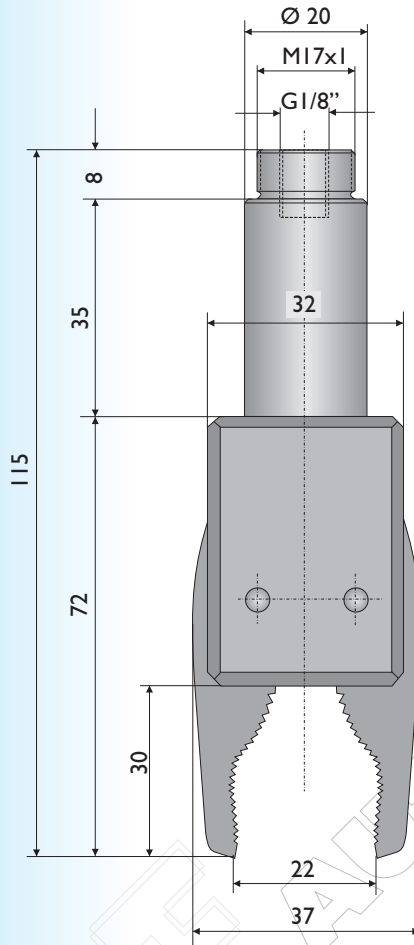

Druckluftanschluss
 Compressed-air
 coupling

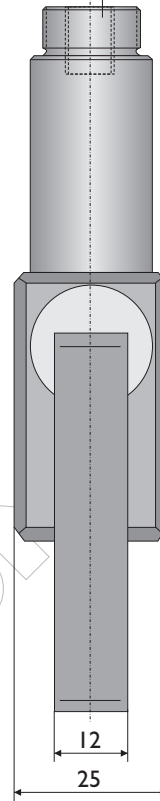

Sensorkabel 2000 mm lang
 (3-polig ohne Stecker)
 Sensor 2000 mm cable
 (without connector)

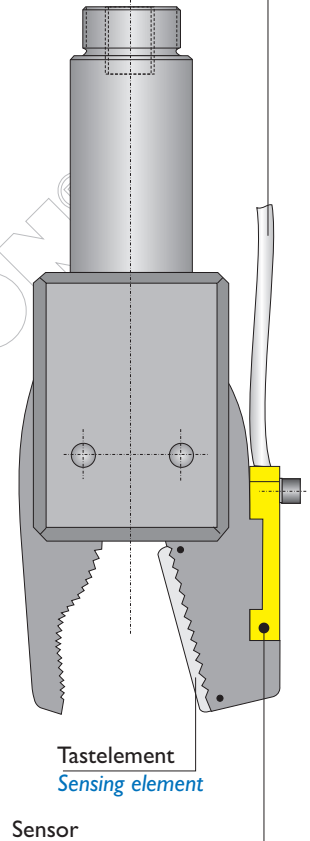

Druckluft
 max. 8 bar
 Arbeitsbereich:
 +5° C bis +70° C
 Haltekraft
 an der Greifer-
 spitze = 95 N
 Gewicht = 121 g
 mit Sensor = 132 g

Compressed air
 max. 8 bars
 Working range:
 +5° C bis +70° C

Holding force
 at jaw tip: 95 N

Weight = 121 g
 with sensor = 132 g

Sensor

Technische Daten der Sensoren
 siehe Seite 14
 For sensor specifications, see page 14

- Ersatzsensor mit Kabel 2000 mm lang (ohne Stecker): Art. Nr. MF.TS.2000
- Spare sensor with 2000 mm cable (without connector): Art. No. MF.TS.2000



Optional Accessories:

- Sensorkabel 300 mm lang, 3-polig mit Stecker M8 AG. Art. Nr. MF.TS.300.M8AG Technische Daten siehe Seite 13
- 2000 mm cable without connector Art. No. MF.TS.300.M8AG Technical Data see page 13

- Verlängerungskabel mit Stecker M 8 IG Art. No.: 2,5 m = MFVK25 5,0 m = MFVK50 10 m = MFVK100
- Extension cables with M 8 connector (female) 2.5 m = MFVK25 5.0 m = MFVK50 10 m = MFVK100

- Verlängerungsrohr Art. Nr. MF.VLR.100.17
- Finger Extension Art. No. MF.VRL.100.17

