

MINI-VAKUUMPUMPSYSTEME - ALLGEMEINES

Die Mini-Vakuumpumpensysteme sind kleine autonome Einheiten für die Erzeugung eines Vakuums, die sich durch ihre reduzierten Maße auszeichnen.

Sie bestehen aus:

- Einem kleinen Tank aus geschweißtem Stahlblech, perfekt vakuum-dicht.
- Einer Vakuumdrehschieberpumpe kleiner Durchflussmenge, trockenlaufend oder selbstschmierend.
- Einem Mini-Vakuumschalter für die Regulierung des Höchstwertes des Vakuumgrades.
- Einem Vakuummeter für das direkte Ablesen des Vakuumgrades.
- Einer elektrischen Steueranlage, geschützt von einem Gehäuse.
- Einem manuell betätigten Ventil für die Unterbrechung des Vakuums.
- Einem Hahn zum Ablassen des Kondensats.

Die Aufrechterhaltung des Vakuumgrades im Tank, der mit dem Mini Vakuumschalter voreingestellt ist, erfolgt vollständig automatisch.

Die Mini-Vakuumpumpensysteme können auch mit einphasigen oder Gleichstromelektromotoren geliefert werden und sind für den Einsatz an kleinen feststehenden oder mobilen Arbeitsstationen geeignet, die das Vakuum benötigen, wie:

- Wägen mit Sauggreifern für die Befestigung und den Transport von Glasscheiben.
- Vakuum-Aufspannsysteme für die Wartung von Ski, die Bearbeitung von Marmor, das Polieren von Gegenständen aus Kupfer, Zinn oder Silber etc.
- Flaschenzüge mit Sauggreifern für das Anheben von Fernsehapparaten und Haushaltsgeräten, für das Einsetzen von Scheiben in Fensterrahmen, von Keramikfliesen, für die Zuführung von Blechen an Pressen etc.



VERTIKALE VAKUUMPUMPSYSTEME - ALLGEMEINES

Diese Systeme werden serienmäßig mit verschiedenen Kapazitäten und Durchflussmengen hergestellt und bestehen aus:

- Einem vertikalen Tank aus geschweißtem Stahlblech, perfekt vakuumdicht.
- Einer Vakuumdrehschieberpumpe, die auf Grundlage der geforderten Ansaugkapazitäten und Vakuumgrade auszuwählen ist.
- Einem Vakuumschalter für die Regulierung des Vakuumgrades, mit dem gearbeitet werden soll.
- Einem Vakuummeter für das direkte Ablesen des Vakuumgrades im Tank.
- Einer elektrischen Steueranlage, geschützt von einem hermetisch dichten Metallgehäuse.
- Einem manuell betätigten Ventil für die Unterbrechung des Vakuums.
- Einem Hahn zum Ablassen des Kondensats.

Die Aufrechterhaltung des Vakuumgrades im Tank, der mit dem Vakuumschalter voreingestellt ist, erfolgt vollständig automatisch.

Die Vakuumpumpensysteme werden normalerweise für die Kontrolle mehrerer Maschinen, die das Vakuum nutzen, und, aus Sicherheitsgründen, von Bewegern mit Sauggreifern genutzt, da sie den Sauggreifern auch bei Stromausfall gestatten, den Griff der angehobenen Ladung für eine Zeitspanne beizubehalten, die direkt proportional zur Kapazität des Tanks ist.

Hinsichtlich des Energieverbrauchs erweist sich der Einsatz eines Vakuumpumpensystems als extrem vorteilhaft, da die Pumpe nur in Betrieb genommen wird, um das Vakuum im Tank wieder innerhalb der festgelegten Werte zu bringen und seine Eingriffe hängen ausschließlich von der tatsächlich angesaugten Luftmenge ab.



VERTIKALE VAKUUMPUMPSYSTEME DV 150 ...

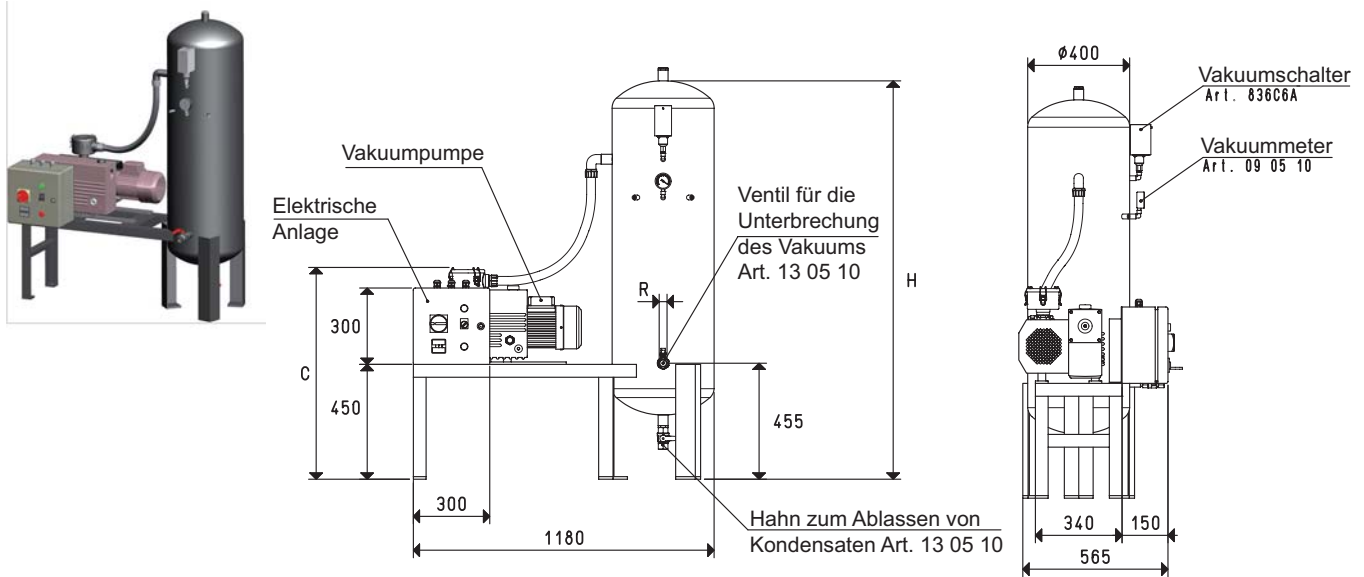

Art.	Tank	Pumpe	Ausführung	Elektrische	C	H	R	Gewicht	Zubehör
	Liter	Mod.	Motor	Anlage			Ø	Kg	Filter
			Volt	Art.					Art.
DV 150 VTL 25/FG	150	VTL 25/FG	3 ~ 230/400-50Hz	D0 100 90	730	1600	G1"	103	FB 30 / FC 30
DV 150 VTL 30/FG	150	VTL 30/FG	3 ~ 230/400-50Hz	D0 100 90	730	1600	G1"	107	FB 30 / FC 30
DV 150 VTL 35/FG	150	VTL 35/FG	3 ~ 230/400-50Hz	D0 100 90	730	1600	G1"	109	FB 30 / FC 30
DV 150 MV 40	150	MV 40	3 ~ 230/400-50Hz	D0 100 90	810	1600	G1"	117	FB 30 / FC 30
DV 150 VTL 50/G1	150	VTL 50/G1	3 ~ 230/400-50Hz	D0 100 90	805	1600	G1"	126	FB 30 / FC 30
DV 150 MV 60	150	MV 60	3 ~ 230/400-50Hz	D0 100 90	810	1600	G1"	125	FB 30 / FC 30
DV 150 VTL 75/G1	150	VTL 75/G1	3 ~ 230/400-50Hz	D0 100 90	855	1600	G1"	148	FB 30 / FC 30

VERTIKALE VAKUUMPUMPSYSTEME DV 300 ...

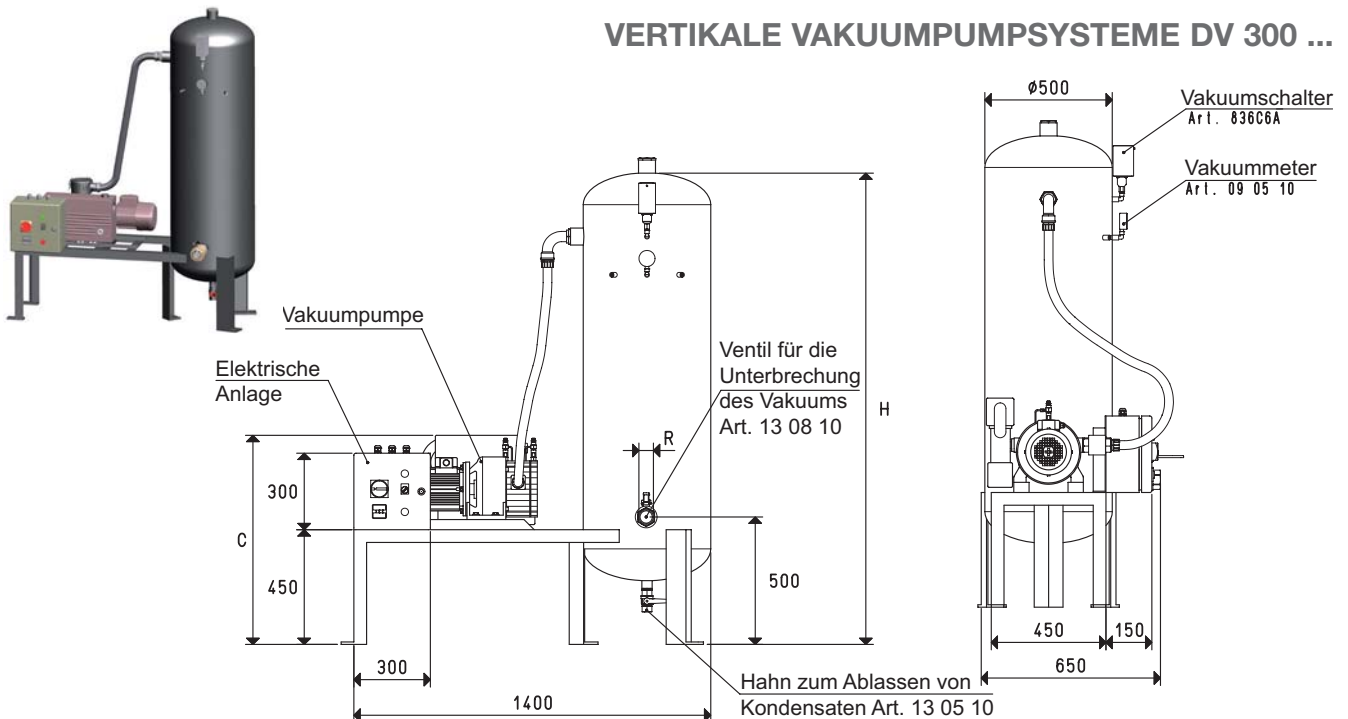

Art.	Tank	Pumpe	Ausführung	Elektrische	C	H	R	Gewicht	Zubehör
	Liter	Mod.	Motor	Anlage			Ø	Kg	Filter
			Volt	Art.					Art.
DV 300 MV 40	300	MV 40	3 ~ 230/400-50Hz	D0 100 90	810	1890	G2"	147	FB 60 / FC 60
DV 300 VTL 50/G1	300	VTL 50/G1	3 ~ 230/400-50Hz	D0 100 90	805	1890	G2"	156	FB 60 / FC 60
DV 300 MV 60	300	MV 60	3 ~ 230/400-50Hz	D0 100 90	810	1890	G2"	155	FB 60 / FC 60
DV 300 VTL 75/G1	300	VTL 75/G1	3 ~ 230/400-50Hz	D0 100 90	855	1890	G2"	178	FB 60 / FC 60
DV 300 MV 100	300	MV 100	3 ~ 230/400-50Hz	D0 100 90	840	1890	G2"	182	FB 60 / FC 60
DV 300 VTL 105/G1	300	VTL 105/G1	3 ~ 230/400-50Hz	D0 100 90	900	1890	G2"	199	FB 60 / FC 60
DV 300 MV 160R	300	MV 160R	3 ~ 230/400-50Hz	D0 100 90	858	1890	G2"	206	FB 60 / FC 60

Beachte: Alle Pumpen MV ... sind serienmäßig mit einem Filter FC ... ausgestattet, der an die Größe ihres Ansauganschlusses angepasst ist.

Umrechnungen: inch = $\frac{mm}{25.4}$; pounds = $\frac{g}{453.6} = \frac{Kg}{0.4536}$

Adapter für Gewinde GAS - NPT sind auf S. 1.117 ersichtl.

VERTIKALE VAKUUMPUMPSYSTEME DV 500 ...

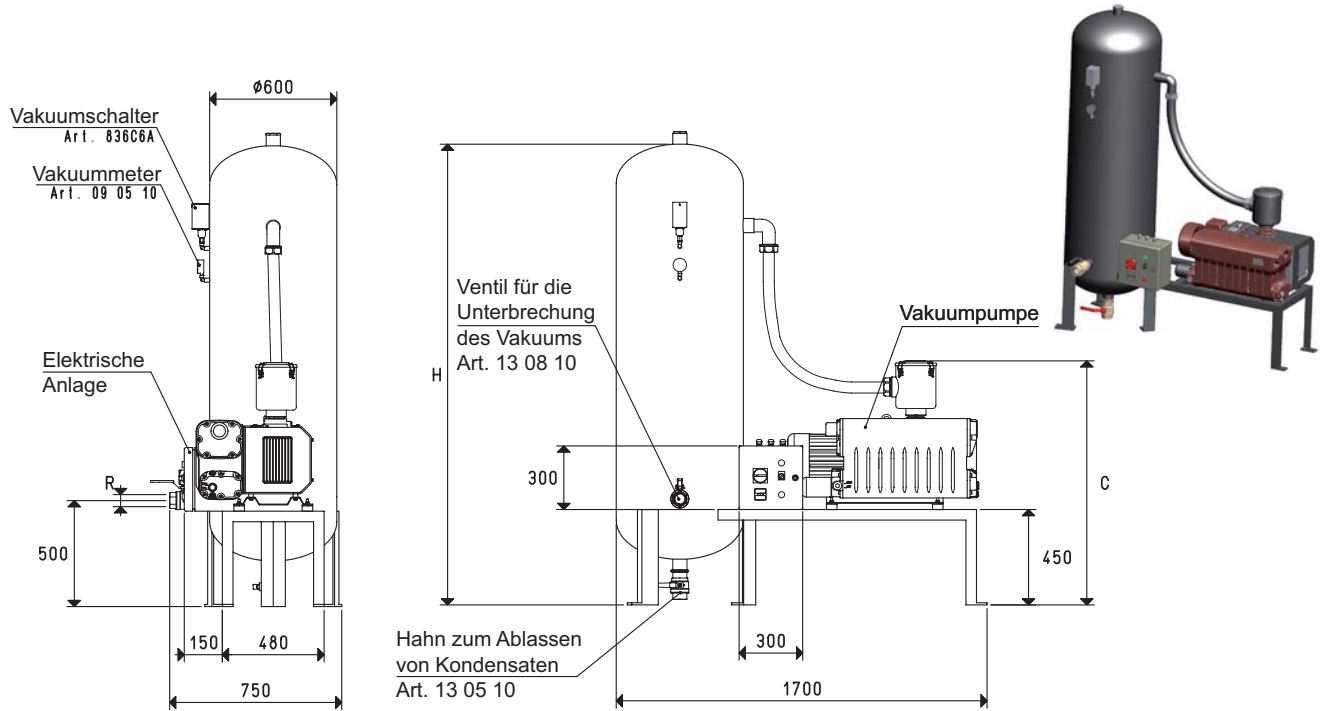

Art.	Tank	Pumpe	Ausführung Motor	Elektrische Anlage	C	H	R	Gewicht	Zubehör Filter
	Liter	Mod.	Volt	Art.			Ø	Kg	Art.
DV 500 MV 160R	500	MV 160R	3 ~ 230/400-50Hz	DO 100 90	1061	2220	G2"	300	FB 60 / FC 60
DV 500 MV 200R	500	MV 200R	3 ~ 230/400-50Hz	DO 100 91	1151	2220	G2"	357	FB 60 / FC 60
DV 500 MV 300R	500	MV 300R	3 ~ 400/690-50Hz	DO 100 91	1151	2220	G2"	404	FB 60 / FC 60

VERTIKALE VAKUUMPUMPSYSTEME DV 1000 ...

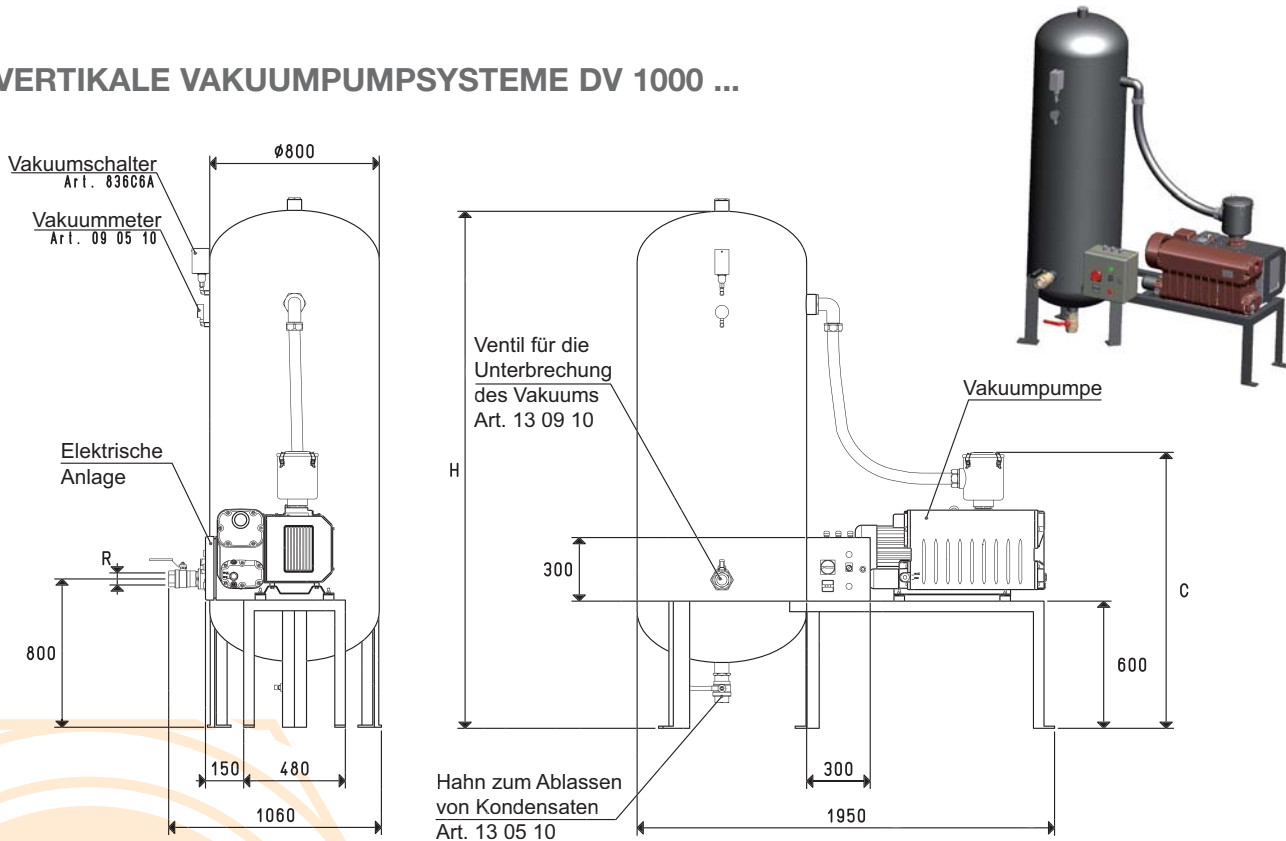

Art.	Tank	Pumpe	Ausführung Motor	Elektrische Anlage	C	H	R	Gewicht	Zubehör Filter
	Liter	Mod.	Volt	Art.			Ø	Kg	Art.
DV 1000 MV 200R	1000	MV 200R	3 ~ 230/400-50Hz	DO 100 91	1301	2480	G3"	406	FC 80
DV 1000 MV 300R	1000	MV 300R	3 ~ 400/690-50Hz	DO 100 91	1301	2480	G3"	433	FC 80

Beachte: Alle Pumpen MV ... sind serienmäßig mit einem Filter FC ... ausgestattet, der an die Größe ihres Ansauganschlusses angepasst ist.

MINI-VAKUUMPUMPSYSTEME DO 06 ... und DO 10 ...

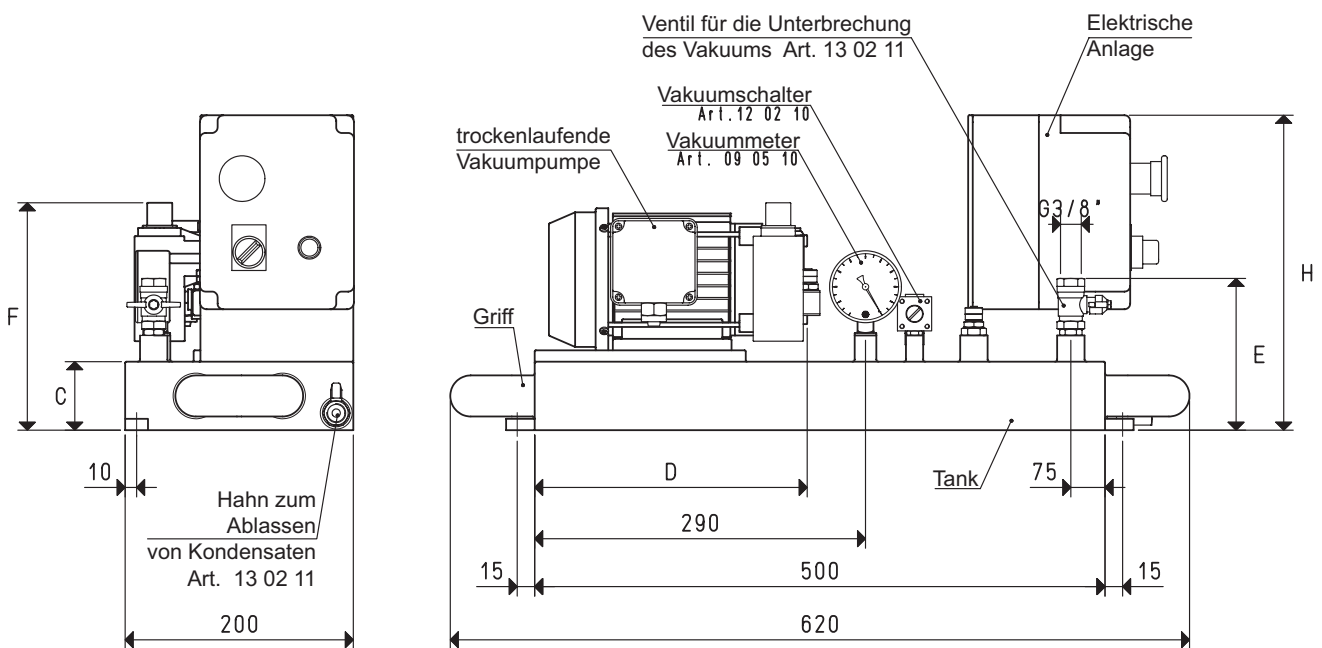
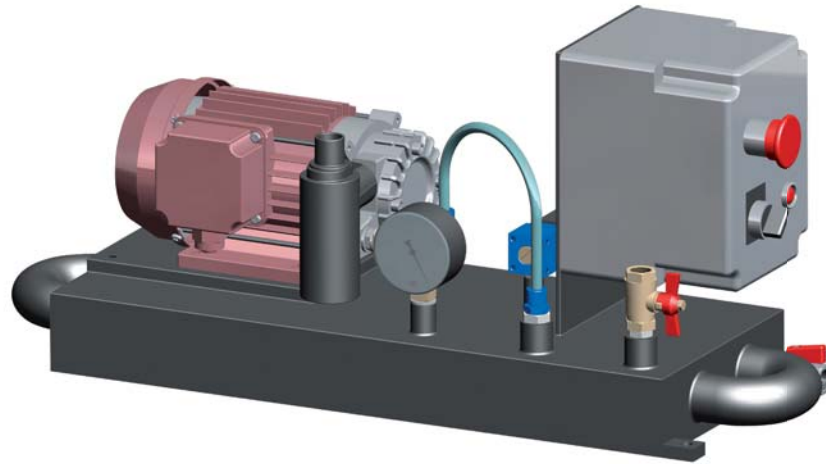

7

Art.	Tank	Pumpe	Ausführung	Elektrische	C	D	E	F	H	Gewicht	Zubehör
	Liter	Mod.	Motor	Anlage						Kg	Filter
			Volt	Art.							Art.
DO 06 VTS 2	6	VTS 2	3 ~ 230/400-50Hz	DO 06 92	60	220	135	181	230	14.8	FB 10 / FC 10
DO 06 VTS 2 M	6	VTS 2 M	1 ~ 230-50Hz	DO 06 90	60	220	135	181	230	15.0	FB 10 / FC 10
DO 06 VTS 4	6	VTS 4	3 ~ 230/400-50Hz	DO 06 92	60	253	135	191	230	16.3	FB 10 / FC 10
DO 06 VTS 4 M	6	VTS 4 M	1 ~ 230-50Hz	DO 06 90	60	253	135	191	230	16.5	FB 10 / FC 10
DO 06 VTS 6	6	VTS 6	3 ~ 230/400-50Hz	DO 06 92	60	270	135	216	230	21.3	FB 10 / FC 10
DO 06 VTS 6 M	6	VTS 6 M	1 ~ 230-50Hz	DO 06 90	60	270	135	216	230	21.5	FB 10 / FC 10
DO 06 VTS 6 CC	6	VTS 6 CC	= 24-CC	DO 06 93	60	290	135	253	230	18.8	FB 10 / FC 10
DO 10 VTS 2	10	VTS 2	3 ~ 230/400-50Hz	DO 06 92	100	220	175	221	270	19.0	FB 10 / FC 10
DO 10 VTS 2 M	10	VTS 2 M	1 ~ 230-50Hz	DO 06 90	100	220	175	221	270	19.2	FB 10 / FC 10
DO 10 VTS 4	10	VTS 4	3 ~ 230/400-50Hz	DO 06 92	100	253	175	231	270	20.5	FB 10 / FC 10
DO 10 VTS 4 M	10	VTS 4 M	1 ~ 230-50Hz	DO 06 90	100	253	175	231	270	20.7	FB 10 / FC 10
DO 10 VTS 6	10	VTS 6	3 ~ 230/400-50Hz	DO 06 92	100	270	175	256	270	25.5	FB 10 / FC 10
DO 10 VTS 6 M	10	VTS 6 M	1 ~ 230-50Hz	DO 06 90	100	270	175	256	270	25.7	FB 10 / FC 10
DO 10 VTS 6 CC	10	VTS 6 CC	= 24-CC	DO 06 93	100	290	175	293	270	21.2	FB 10 / FC 10

3D-Zeichnungen sind verfügbar auf der Seite www.vuotecnica.net

Umrechnung: inch = $\frac{mm}{25.4}$; pounds = $\frac{g}{453.6} = \frac{Kg}{0.4536}$

cfm = m³/h x 0.588; inch Hg = mbar x 0.0295; psi = bar x 14.6

MINI-VAKUUMPUMPSYSTEME D0 06 ... und D0 10 ...

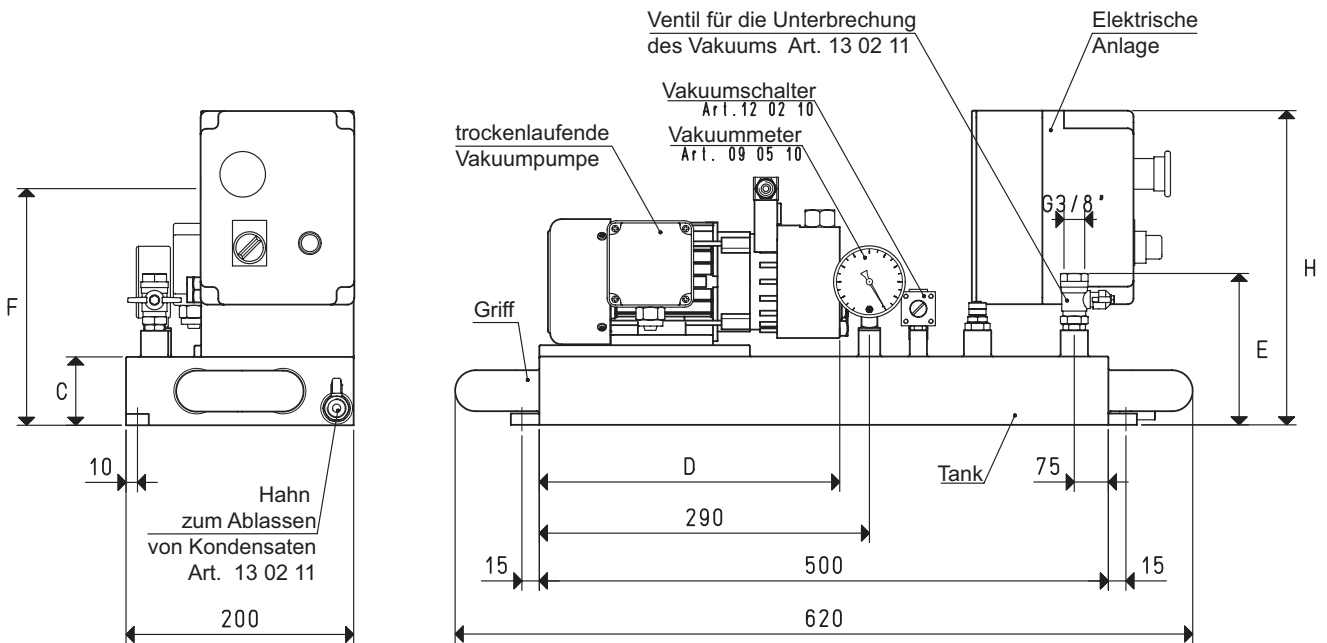
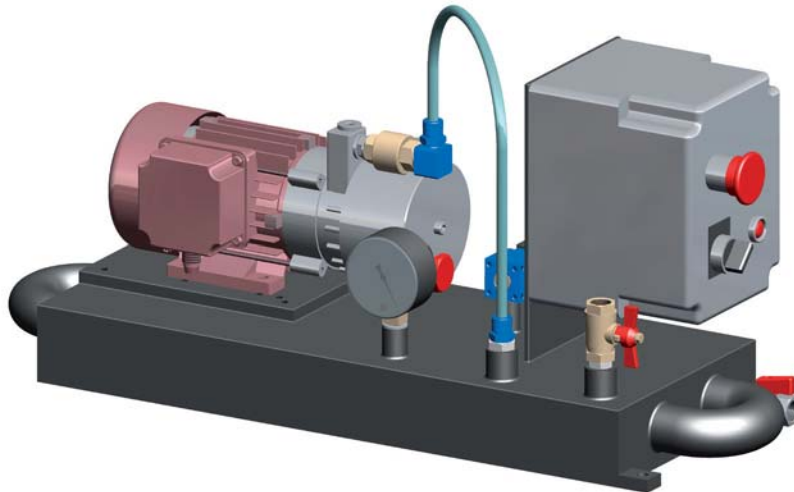

Art.	Tank Liter	Pumpe Mod.	Ausführung Motor Volt	Elektrische Anlage Art.	C	D	E	F	H	Gewicht Kg	Zubehör Filter Art.
DO 06 VTL 2	6	VTL 2	3 ~ 230/400-50Hz	DO 06 92	60	300	135	198	230	15.2	FB 10 / FC 10
DO 06 VTL 2 M	6	VTL 2 M	1 ~ 230-50Hz	DO 06 90	60	300	135	198	230	15.5	FB 10 / FC 10
DO 06 VTL 4	6	VTL 4	3 ~ 230/400-50Hz	DO 06 92	60	330	135	198	230	16.8	FB 10 / FC 10
DO 06 VTL 4 M	6	VTL 4 M	1 ~ 230-50Hz	DO 06 90	60	330	135	198	230	17.0	FB 10 / FC 10
DO 06 VTL 5	6	VTL 5	3 ~ 230/400-50Hz	DO 06 92	60	260	135	310	230	24.0	FB 10 / FC 10
DO 06 VTL 5 M	6	VTL 5 M	1 ~ 230-50Hz	DO 06 90	60	260	135	310	230	24.5	FB 10 / FC 10
DO 06 VTL 6 CC	6	VTL 6 CC	= 24-CC	DO 06 93	60	290	135	260	230	19.8	FB 10 / FC 10
DO 10 VTL 2	10	VTL 2	3 ~ 230/400-50Hz	DO 06 92	100	300	175	238	270	19.4	FB 10 / FC 10
DO 10 VTL 2 M	10	VTL 2 M	1 ~ 230-50Hz	DO 06 90	100	300	175	238	270	19.7	FB 10 / FC 10
DO 10 VTL 4	10	VTL 4	3 ~ 230/400-50Hz	DO 06 92	100	330	175	238	270	21.0	FB 10 / FC 10
DO 10 VTL 4 M	10	VTL 4 M	1 ~ 230-50Hz	DO 06 90	100	330	175	238	270	21.2	FB 10 / FC 10
DO 10 VTL 5	10	VTL 5	3 ~ 230/400-50Hz	DO 06 92	100	260	175	350	270	28.2	FB 10 / FC 10
DO 10 VTL 5 M	10	VTL 5 M	1 ~ 230-50Hz	DO 06 90	100	260	175	350	270	28.7	FB 10 / FC 10
DO 10 VTL 6 CC	10	VTL 6 CC	= 24-CC	DO 06 93	100	290	175	260	270	24.0	FB 10 / FC 10

3D-Zeichnungen sind verfügbar auf der Seite www.vuototecnica.net

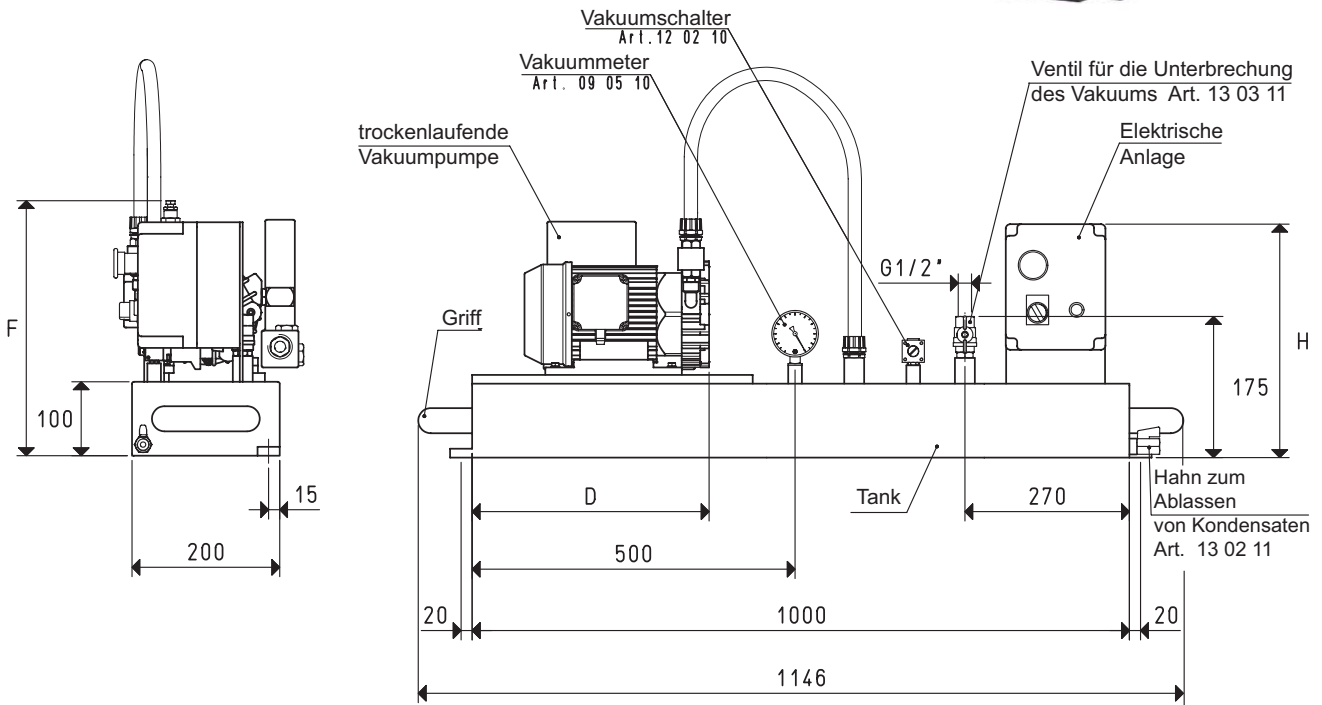
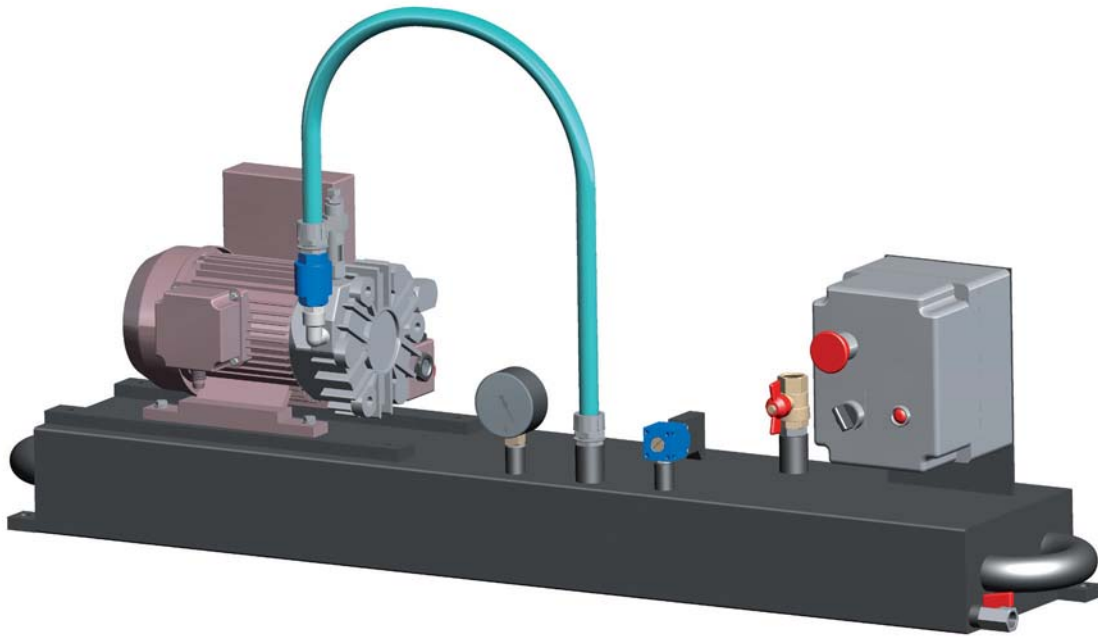

Art.	Tank	Pumpe	Ausführung	Elektrische	D	F	H	Gewicht	Zubehör
	Liter	Mod.	Motor	Anlage				Kg	Filter
			Volt	Art.					Art.
DO 20 VTL 5	20	VTL 5	3 ~ 230/400-50Hz	DO 06 92	320	345	270	38.5	FB 20 / FC 20
DO 20 VTL 5 M	20	VTL 5 M	1 ~ 230/50Hz	DO 06 90	320	345	270	39.0	FB 20 / FC 20
DO 20 VTL 6 CC	20	VTL 6 CC	= 24-CC	DO 06 93	400	295	270	34.3	FB 20 / FC 20
DO 20 VTL 10	20	VTL 10	3 ~ 230/400-50Hz	DO 06 92	352	345	270	44.5	FB 20 / FC 20
DO 20 VTL 10 M	20	VTL 10 M	1 ~ 230-50Hz	DO 06 90	352	345	270	45.0	FB 20 / FC 20
DO 20 VTL 10/F	20	VTL 10/F	3 ~ 230/400-50Hz	DO 06 92	390	360	270	49.0	FB 20 / FC 20
DO 20 VTL 10/F M	20	VTL 10/F M	1 ~ 230-50Hz	DO 06 90	390	360	270	49.5	FB 20 / FC 20
DO 20 VTL 15/F	20	VTL 15/F	3 ~ 230/400-50Hz	DO 06 92	410	360	270	51.0	FB 20 / FC 20
DO 20 VTL 15/F M	20	VTL 15/F M	3 ~ 230/400-50Hz	DO 06 90	410	360	270	51.5	FB 20 / FC 20
DO 20 VTL 20/F	20	VTL 20/F	3 ~ 230/400-50Hz	DO 06 92	430	360	270	54.0	FB 20 / FC 20
DO 20 VTL 20/F M	20	VTL 20/F M	1 ~ 230-50Hz	DO 06 90	430	360	270	54.5	FB 20 / FC 20
DO 20 MV 20	20	MV 20	3 ~ 230/400-50Hz	DO 06 92	430	315	270	45.5	FB 20 / FC 20
DO 20 MV 20 M	20	MV 20 M	1 ~ 230-50Hz	DO 06 90	430	315	270	46.0	FB 20 / FC 20

Beachte: Die Pumpe MV 20 ist serienmäßig mit dem Filter FC 20 an der Ansaugung ausgestattet.

Umrechnungen: inch = $\frac{mm}{25.4}$; pounds = $\frac{g}{453.6} = \frac{Kg}{0.4536}$

Adapter für Gewinde GAS - NPT sind auf S. 1.117 ersichtl.

HORIZONTALE VAKUUMPUMPSYSTEME - ALLGEMEINES

Diese Vakuumpumpensysteme werden serienmäßig mit verschiedenen Kapazitäten hergestellt und bestehen aus:

- Einem horizontalen Tank aus geschweißtem Stahlblech, perfekt vakuumdicht.
- Einer Vakuumdrehschieberpumpe, die je nach geforderter Ansaugkapazität und Vakuumgrad auszuwählen ist.
- Einem Vakuumschalter für die Regulierung des Vakuumgrades, mit dem gearbeitet werden soll.
- Einem Vakuummeter für das direkte Ablesen des Vakuumgrades im Tank.
- Einer elektrischen Steueranlage, geschützt von einem Kunststoffgehäuse für Tanks von 25 und 50 Litern oder hermetisch dicht aus Metall für Tanks ab 100 Litern.
- Einem manuell betätigten Ventil für die Unterbrechung des Vakuums.
- Einem Hahn zum Ablassen des Kondensats.

Die Aufrechterhaltung des Vakuumgrades im Tank, der mit dem Vakuumschalter voreingestellt ist, erfolgt vollständig automatisch.

Der Betrieb der Pumpe kann, je nach Wahl des Bedieners, kontinuierlich oder automatisch sein.

Die Vakuumpumpensysteme werden normalerweise für die Bewegung besonders schwerer oder wertvoller Ladungen mit Sauggreifern eingesetzt, da sie den Sauggreifern auch bei Stromausfall gestatten, den Griff für eine gewisse Zeit, die von der Kapazität des Tanks abhängt, beizubehalten.

Sie sind auch für den Anschluss mehrerer Maschinen geeignet, die das Vakuum nutzen, für die Zentralisierung des Vakuums.

Hinsichtlich des Stromverbrauchs ist der Einsatz eines Vakuumpumpensystems in beiden Fällen besonders vorteilhaft, da die Pumpe nur dann aktiv wird, wenn die Maschine, die das Vakuum nutzt, dieses verlangt.



HORIZONTALE VAKUUMPUMPSYSTEME D0 25 ...

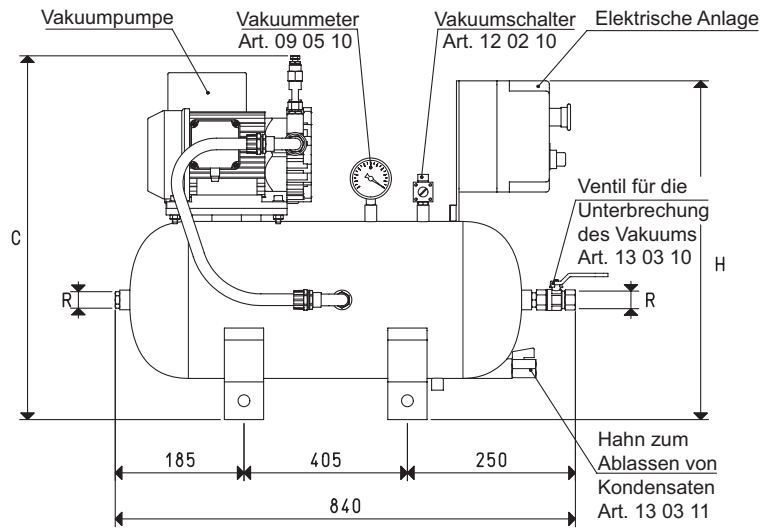
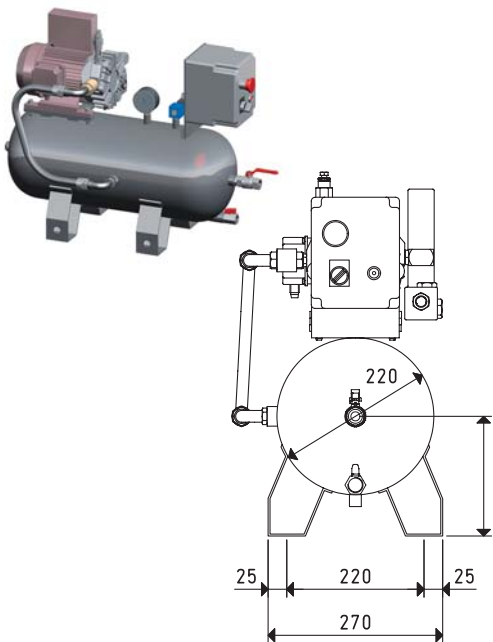

Art.	Tank	Pumpe	Ausführung	Elektrische	C	H	R	Gewicht	Zubehör
	Liter	Mod.	Motor	Anlage					Filter
			Volt	Art.			Ø	Kg	Art.
DO 25 VTL 5	25	VTL 5	3 ~ 230/400-50Hz	DO 06 92	540	450	G1/2"	33.5	FB 20 / FC 20
DO 25 VTL 5 M	25	VTL 5 M	1 ~ 230/50Hz	DO 06 90	540	450	G1/2"	34.0	FB 20 / FC 20
DO 25 VTL 6 CC	25	VTL 6 CC	= 24-CC	DO 06 93	480	450	G1/2"	29.3	FB 20 / FC 20
DO 25 VTL 10	25	VTL 10	3 ~ 230/400-50Hz	DO 06 92	540	450	G1/2"	39.5	FB 20 / FC 20
DO 25 VTL 10 M	25	VTL 10 M	1 ~ 230-50Hz	DO 06 90	540	450	G1/2"	40.0	FB 20 / FC 20

Beachte: Durch Hinzufügen der Buchstaben SR zur Artikelnr. wird die Anlage mit Rädern geliefert, um sie so bewegen zu können. (Beispiel: DO 25 VTL 10 SR).

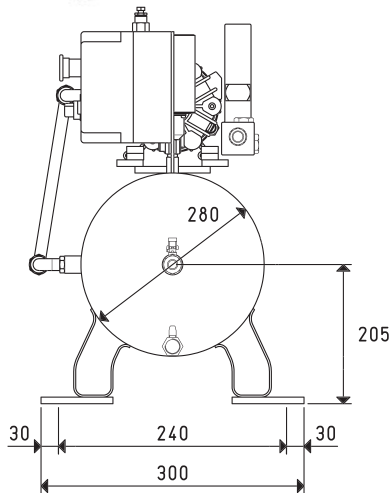

HORIZONTALE VAKUUMPUMPSYSTEME D0 50 ...

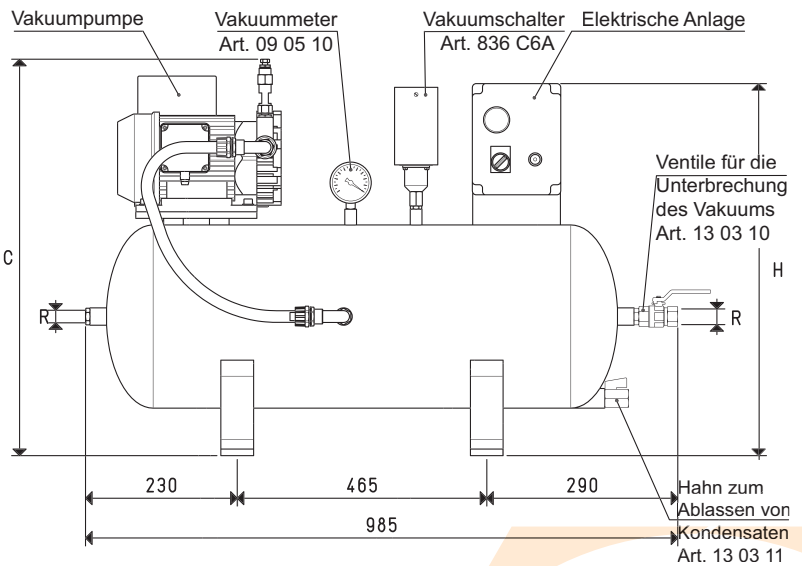

Art.	Tank	Pumpe	Ausführung	Elektrische	C	H	R	Gewicht	Zubehör
	Liter	Mod.	Motor	Anlage					Filter
			Volt	Art.			Ø	Kg	Art.
DO 50 VTL 5	50	VTL 5	3 ~ 230/400-50Hz	DO 06 92	620	530	G1/2"	39.3	FB 20 / FC 20
DO 50 VTL 5 M	50	VTL 5 M	1 ~ 230/50Hz	DO 06 90	620	530	G1/2"	39.8	FB 20 / FC 20
DO 50 VTL 6 CC	50	VTL 6 CC	= 24-CC	DO 06 93	570	530	G1/2"	35.1	FB 20 / FC 20
DO 50 VTL 10	50	VTL 10	3 ~ 230/400-50Hz	DO 06 92	620	530	G1/2"	45.3	FB 20 / FC 20
DO 50 VTL 10 M	50	VTL 10 M	1 ~ 230-50Hz	DO 06 90	620	530	G1/2"	45.8	FB 20 / FC 20

Beachte: Durch Hinzufügen der Buchstaben SR zur Artikelnr. wird die Anlage mit Rädern geliefert, um sie so bewegen zu können. (Beispiel: DO 50 VTL 10 SR).

Umrechnungen: inch = $\frac{mm}{25.4}$; pounds = $\frac{g}{453.6} = \frac{Kg}{0.4536}$

Adapter für Gewinde GAS - NPT sind auf S. 1.117 ersichtl.

HORIZONTALE VAKUUMPUMPSYSTEME DO 100 ...

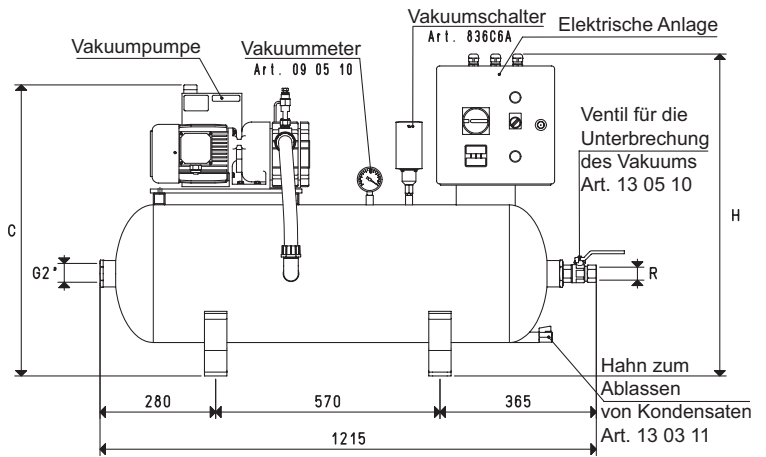
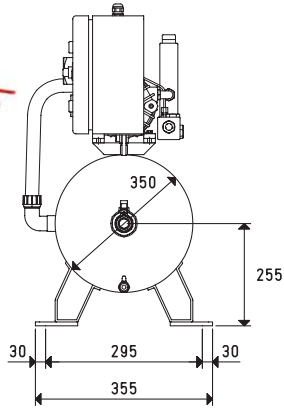

Art.	Tank	Pumpe	Ausführung	Elektrische	C	H	R	Gewicht	Zubehör
	Liter	Mod.	Motor	Anlage			Ø	Kg	Filter
			Volt	Art.					Art.
DO 100 VTL 10/F	100	VTL 10/F	3 ~ 230/400-50Hz	DO 100 90	710	800	G1"	66.7	FB 30 / FC 30
DO 100 VTL 10/F M	100	VTL 10/F M	1 ~ 230/50Hz	DO 100 89	710	800	G1"	68.2	FB 30 / FC 30
DO 100 VTL 15/F	100	VTL 15/F	3 ~ 230/400-50Hz	DO 100 90	710	800	G1"	68.7	FB 30 / FC 30
DO 100 VTL 15/F M	100	VTL 15/F M	1 ~ 230-50Hz	DO 100 89	710	800	G1"	70.2	FB 30 / FC 30
DO 100 VTL 20/F	100	VTL 20/F	3 ~ 230/400-50Hz	DO 100 90	710	800	G1"	71.7	FB 30 / FC 30
DO 100 VTL 20/F M	100	VTL 20/F M	1 ~ 230-50Hz	DO 100 89	710	800	G1"	73.2	FB 30 / FC 30
DO 100 MV 20	100	MV 20	3 ~ 230/400-50Hz	DO 100 90	681	800	G1"	62.2	FB 30 / FC 30
DO 100 MV 20 M	100	MV 20 M	1 ~ 230-50Hz	DO 100 89	681	800	G1"	64.7	FB 30 / FC 30

Beachte: Durch Hinzufügen der Buchstaben SR zur Artikelnr. wird die Anlage mit Rädern geliefert, um sie so bewegen zu können. (Beispiel: DO 100 VTL 15/F SR).

HORIZONTALE VAKUUMPUMPSYSTEME DO 150 ...

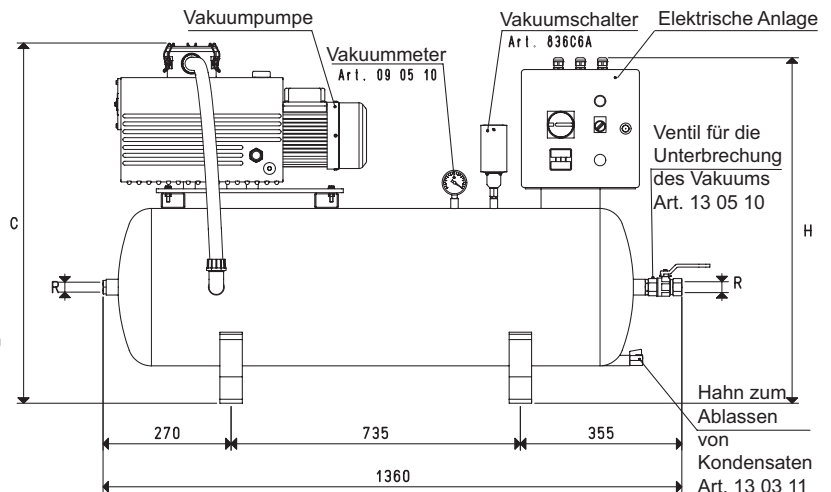
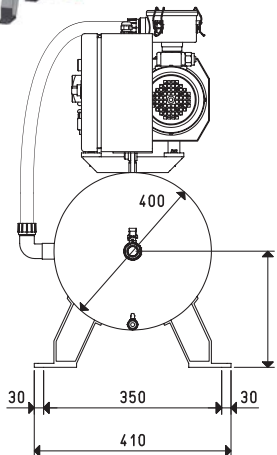

Art.	Tank	Pumpe	Ausführung	Elektrische	C	H	R	Gewicht	Zubehör
	Liter	Mod.	Motor	Anlage			Ø	Kg	Filter
			Volt	Art.					Art.
DO 150 VTL 25/FG	150	VTL 25/FG	3 ~ 230/400-50Hz	DO 100 90	805	840	G1"	79.0	FB 30 / FC 30
DO 150 VTL 30/FG	150	VTL 30/FG	3 ~ 230/400-50Hz	DO 100 90	805	840	G1"	83.0	FB 30 / FC 30
DO 150 VTL 35/FG	150	VTL 35/FG	3 ~ 230/400-50Hz	DO 100 90	805	840	G1"	85.0	FB 30 / FC 30
DO 150 MV 40	150	MV 40	3 ~ 230/400-50Hz	DO 100 90	916	840	G1"	93.0	FB 30 / FC 30
DO 150 VTL 50/G1	150	VTL 50/G1	3 ~ 230/400-50Hz	DO 100 90	880	840	G1"	102.0	FB 30 / FC 30
DO 150 MV 60	150	MV 60	3 ~ 230/400-50Hz	DO 100 90	916	840	G1"	101.0	FB 30 / FC 30
DO 150 VTL 75/G1	150	VTL 75/G1	3 ~ 230/400-50Hz	DO 100 90	930	840	G1"	118.5	FB 30 / FC 30

Beachte: Durch Hinzufügen der Buchstaben SR zur Artikelnr. wird die Anlage mit Rädern geliefert, um sie so bewegen zu können. (Beispiel: DO 150 VTL 30/FG SR).
Alle Pumpen MV .. sind serienmäßig mit einem Filter FC .. ausgestattet, der an die Größe ihres Ansauganschlusses angepasst ist.

HORIZONTALE VAKUUMPUMPSYSTEME D0 300 ...

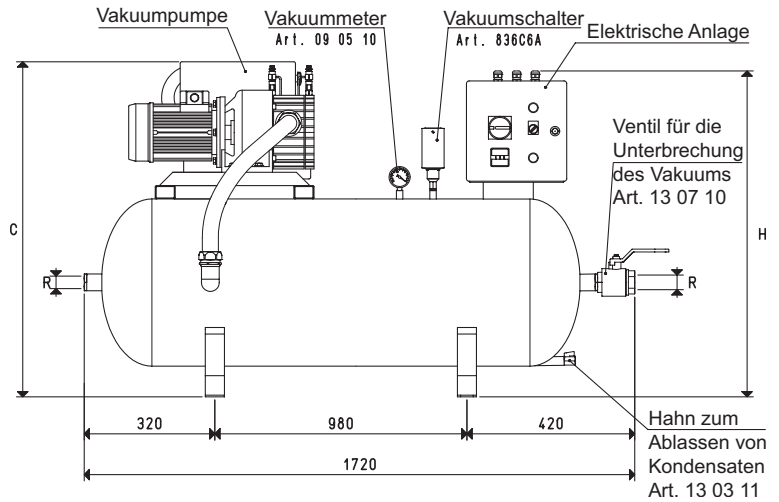
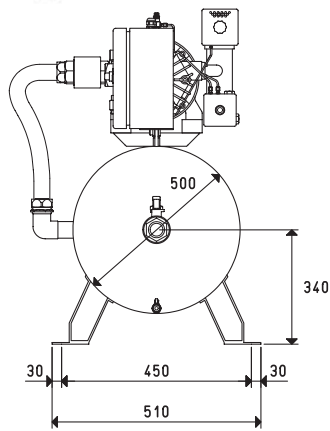

Art.	Tank	Pumpe	Ausführung	Elektrische	C	H	R	Gewicht	Zubehör
	Liter	Mod.	Motor	Anlage			Ø	Kg	Filter
			Volt	Art.					Art.
DO 300 MV 60	300	MV 60	3 ~ 230/400-50Hz	DO 100 90	940	940	G1"1/2	135.3	FB 50 / FC 50
DO 300 VTL 75/G1	300	VTL 75/G1	3 ~ 230/400-50Hz	DO 100 90	1040	940	G1"1/2	153.3	FB 50 / FC 50
DO 300 MV 100	300	MV 100	3 ~ 230/400-50Hz	DO 100 90	970	940	G1"1/2	162.3	FB 50 / FC 50
DO 300 VTL 105/G1	300	VTL 105/G1	3 ~ 230/400-50Hz	DO 100 90	1080	940	G1"1/2	181.7	FB 50 / FC 50
DO 300 MV 160R	300	MV 160R	3 ~ 230/400-50Hz	DO 100 90	988	940	G1"1/2	186.3	FB 50 / FC 50

Beachte: Durch Hinzufügen der Buchstaben SR zur Artikelnr. wird die Anlage mit Rädern geliefert, um sie so bewegen zu können. (Beispiel: DO 300 MV 100 SR).

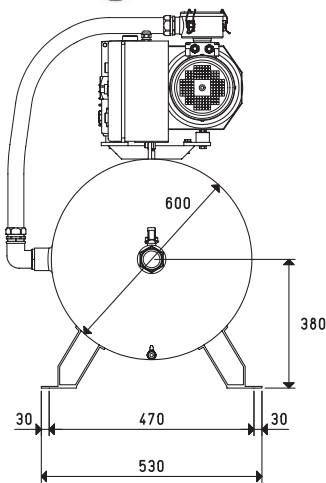

HORIZONTALE VAKUUMPUMPSYSTEME D0 500 ...

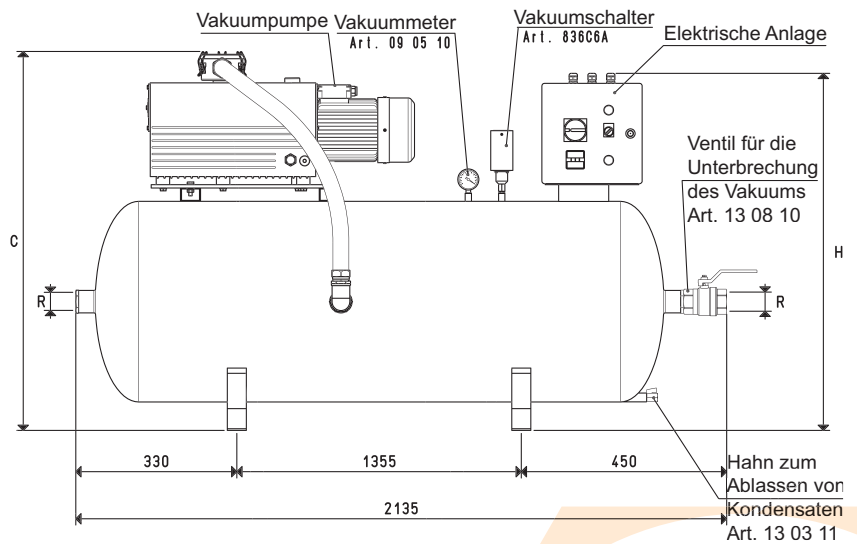

Art.	Tank	Pumpe	Ausführung	Elektrische	C	H	R	Gewicht	Zubehör
	Liter	Mod.	Motor	Anlage			Ø	Kg	Filter
			Volt	Art.					Art.
DO 500 MV 100	500	MV 100	3 ~ 230/400-50Hz	DO 100 90	1060	1010	G2"	232.2	FB 60 / FC 60
DO 500 VTL 105/G1	500	VTL 105/G1	3 ~ 230/400-50Hz	DO 100 90	1180	1010	G2"	249.8	FB 60 / FC 60
DO 500 MV 160R	500	MV 160R	3 ~ 230/400-50Hz	DO 100 90	1198	1010	G2"	273.8	FB 60 / FC 60
DO 500 MV 200R	500	MV 200R	3 ~ 230/400-50Hz	DO 100 91	1220	1010	G2"	303.2	FB 60 / FC 60
DO 500 MV 300R	500	MV 300R	3 ~ 400/690-50Hz	DO 100 91	1220	1010	G2"	333.2	FB 60 / FC 60

Beachte: Alle Pumpen MV .. sind serienmäßig mit einem Filter FC .. ausgestattet, der an die Größe ihres Ansauganschlusses angepasst ist.

Umrechnungen: inch = $\frac{mm}{25.4}$; pounds = $\frac{g}{453.6} = \frac{Kg}{0.4536}$

Adapter für Gewinde GAS - NPT sind auf S. 1.117 ersichtl.

HORIZONTALE VAKUUMPUMPSYSTEME DO 1000 ...

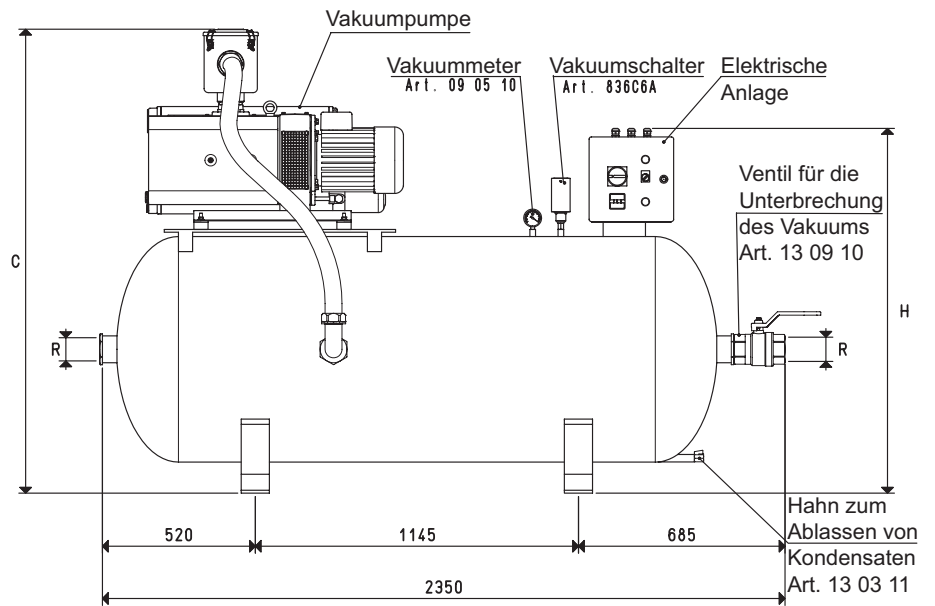
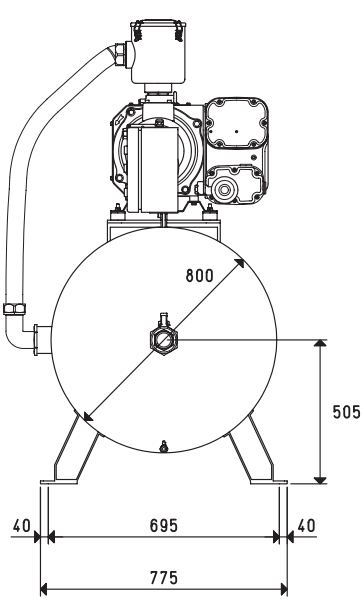
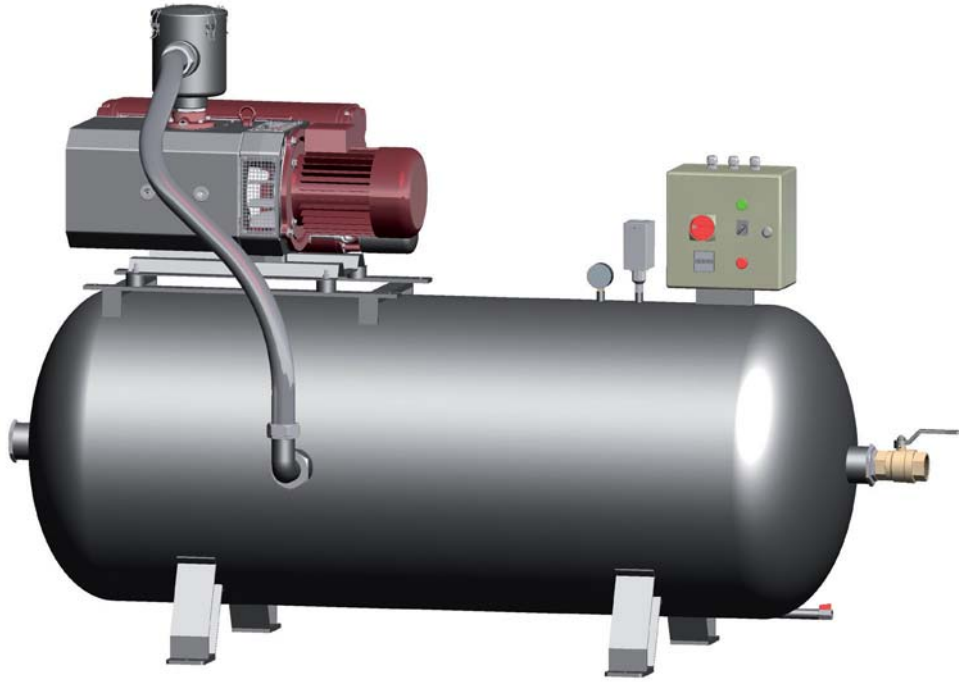

3D-Zeichnungen sind verfügbar auf der Seite www.vuototecnica.net

Art.	Tank	Pumpe	Ausführung	Elektrische	C	H	R	Gewicht	Zubehör
	Liter	Mod.	Motor Volt	Anlage Art.			Ø	Kg	Filter Art.
DO 1000 MV 200R	1000	MV 200R	3 ~ 230/400-50Hz	DO 100 91	1541	1250	G3"	405	FC 80
DO 1000 MV 300R	1000	MV 300R	3 ~ 400/690-50Hz	DO 100 91	1541	1250	G3"	432	FC 80

Beachte: Alle Pumpen MV .. sind serienmäßig mit einem Filter FC .. ausgestattet, der an die Größe ihres Ansauganschlusses angepasst ist.