

Serie SGZ 10 / SGZ 10 Series



Druckluft
max. 6 bar

Arbeitsbereich:
+5°C bis +70°C

Haltekraft
an der Greifer-
spitze = 10 N

Gewicht = 7 g
mit Sensor = 15 g

Compressed air
max. 6 bars

Working range:
+5°C to +70°C

Holding force
at jaw tip: 10 N

Weight = 7 g
with sensor = 15 g

● MF.3010

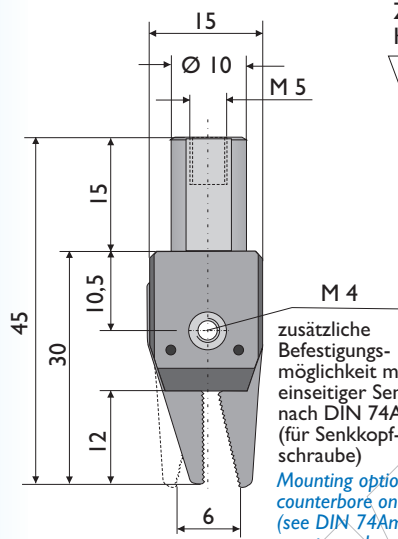

Zubehör:
Klemmschelle MF.30KS

Optional accessory:
clamp MF.30KS

zusätzliche
Befestigungs-
möglichkeit mit
einseitiger Senkung
nach DIN 74Am
(für Senkkopf-
schraube)
Mounting option with
counterbore on one side
(see DIN 74Am for
countersunk screw)

● MF.3010MS

mit Sensor
with sensor

Druckluftanschluss
Compressed-air coupling

Magnet
Magnet

Sensorkabel 300 mm lang
(3-polig mit Stecker M 8 AG)
300 mm sensor cable with
M 8 connector (male)

Ersatzteilkit:

Pos.	Bezeichnung	Art. Nr.
1	2 Greiferbacken	MF.30GB
2	1 Magnetbacke	MF.30MB
3	1 Sensorbacke mit Kabel	MF.30SB

Pos.	Bezeichnung	Art. Nr.
4	1 Druckfeder	MF.30DF
5	2 Kolben mit Dichtungen	MF.30KD
6	2 Passstifte	MF.30PS

Spare-parts kit:

Item	Designation	Art. No.
1	2 Gripper jaws	MF.30GB
2	1 Magnetic jaw	MF.30MB
3	1 Sensor jaw with cable	MF.30SB

Item	Designation	Art. No.
4	1 Compression spring	MF.30DF
5	2 Pistons with gaskets	MF.30KD
6	2 Dowel pins	MF.30PS

Für alle Greifzangen der Serie SGZ 10 / For all Series SGZ 10 grippers

Zubehör: Klemmschellen
Optional accessories: Clamps

Klemmschellen für zusätzliche Befestigungs-
möglichkeit (z.B. auf Aluprofilen)
Clamps for optional mounting (e.g. on
aluminium profiles)

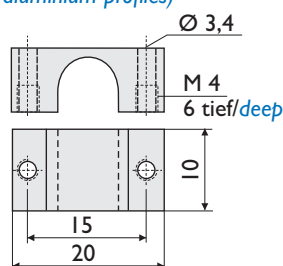

Art. No:
MF.30KS
MF.40KS
MF.50KS
MF.60KS

Verlängerungskabel
Extension cables

Optional:
Verlängerungskabel
für Magnetsensoren
mit Stecker M 8 IG
2,5 m = MFVK25
5,0 m = MFVK50
10 m = MFVK100

Optional accessories:
Extension cables for
magnetic sensors with
M 8 connector (female
thread)
2,5 m = MFVK25
5,0 m = MFVK50
10 m = MFVK100