

Serie SGZ 20 / 20 Series SGZ

● MF.3020

● MF.3020TS

mit Sensor  
 with sensor



Druckluft  
 max. 8 bar  
 Arbeitsbereich:  
 +5° C bis +70° C  
 Haltekraft  
 an der Greifer-  
 spitze = 95 N  
 Gewicht = 120 g  
 mit Sensor = 131 g

Compressed air  
 max. 8 bars  
 Working range:  
 +5° C bis +70° C  
 Holding force  
 at jaw tip: 95 N  
 Weight = 120 g  
 with sensor = 131 g

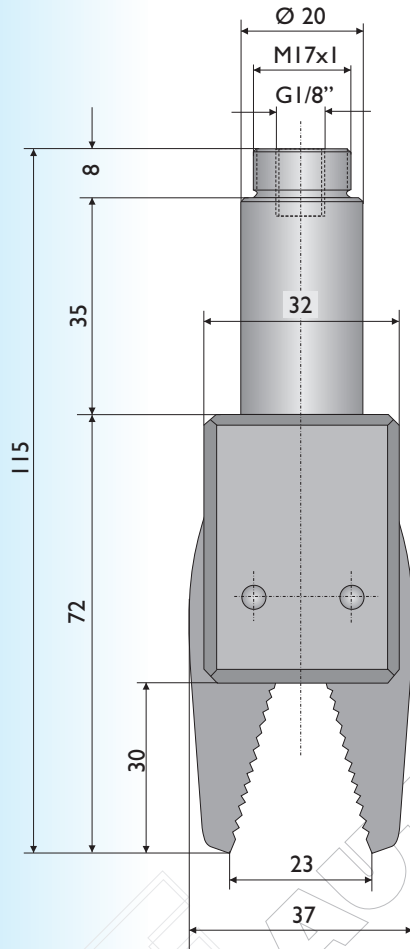

Druckluftanschluss  
 Compressed-air  
 coupling

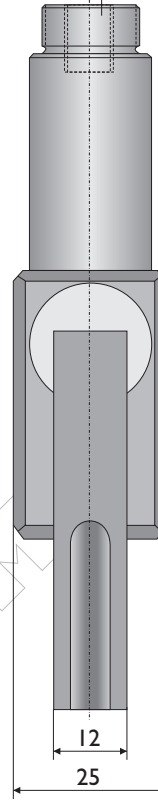

Sensorkabel 2000 mm lang  
 (3-polig ohne Stecker)  
 Sensor 2000 mm cable  
 (without connector)

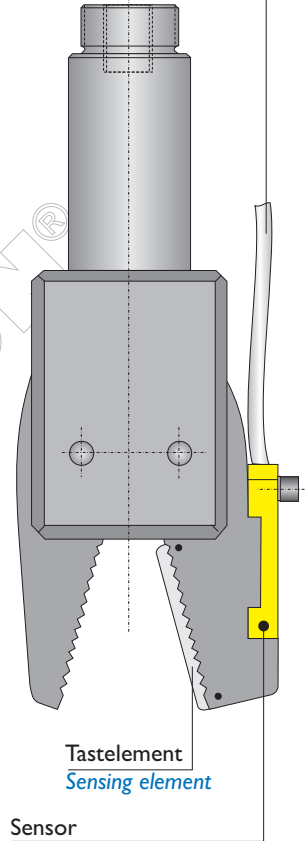

Technische Daten der Sensoren  
 siehe Seite 14

For sensor specifications, see page 14

- Ersatzsensor mit Kabel 2000 mm lang (ohne Stecker): Art. Nr. MF.TS.2000
- Spare sensor with 2000 mm cable (without connector): Art. No. MF.TS.2000

Optional Accessories:

- Sensorkabel 300 mm lang, 3-polig mit Stecker M8 AG. Art. Nr. MF.TS.300.M8AG Technische Daten siehe Seite 13
- 300 mm three-core cable with M8 connector (male) Art. No. MF.TS.300.M8AG For specifications, see page 13

- Verlängerungskabel mit Stecker M 8 IG Art. No.: 2,5 m = MFVK25 5,0 m = MFVK50 10 m = MFVK100
- Extension cables with M 8 connector (female) 2.5 m = MFVK25 5.0 m = MFVK50 10 m = MFVK100

- Verlängerungsrohr Art. Nr. MF.VLR.100.17
- Finger Extension Art. No. MF.VRL.100.17

